

# ALLIANT ENGINEERING, INC.

733 S Marquette Ave #700, Minneapolis, MN 55402

Intersection: TH 47 & I-694 North Ramp  
 Date: 3/19/2024  
 Duration: 0600-1800

Site Code: 607  
 Ref Pt: N/A  
 Page No: 1 of 4

All Vehicles (Cars & Trucks) Printed

Start Time	TH 47 Southbound						I-694 North Ramp Westbound						TH 47 Northbound						I-694 North Ramp Eastbound						Int. Veh. Total	Int. Ped/ Bike Total
	U-Turn	Left	Thru	Right	App. Total	Peds/ Bikes	U-Turn	Left	Thru	Right	App. Total	Peds/ Bikes	U-Turn	Left	Thru	Right	App. Total	Peds/ Bikes	U-Turn	Left	Thru	Right	App. Total	Peds/ Bikes		
6:00	--	--	85	92	177	--	--	31	--	39	70	--	--	48	68	--	116	--	--	--	--	--	0	--	363	--
6:15	--	--	80	117	197	--	--	54	--	37	91	--	--	49	74	--	123	--	--	--	--	--	0	--	411	--
6:30	--	--	152	161	313	--	--	45	--	56	101	--	--	77	120	--	197	--	--	--	--	--	0	--	611	--
6:45	--	--	100	140	240	--	--	62	--	78	140	1	--	88	191	--	279	--	--	--	--	--	0	--	659	1
Hour Total	--	--	417	510	927	--	--	192	--	210	402	1	--	262	453	--	715	--	--	--	--	--	--	--	2044	1
7:00	--	--	118	159	277	--	--	42	--	59	101	--	--	64	160	--	224	--	--	--	--	--	0	--	602	--
7:15	--	--	140	164	304	--	--	31	--	72	103	--	--	80	180	--	260	--	--	--	--	--	0	--	667	--
7:30	--	--	191	203	394	--	--	36	--	56	92	--	--	115	255	--	370	--	--	--	--	--	0	--	856	--
7:45	--	--	192	183	375	--	--	39	--	62	101	--	--	95	294	--	389	--	--	--	--	--	0	--	865	--
Hour Total	--	--	641	709	1350	--	--	148	--	249	397	--	--	354	889	--	1243	--	--	--	--	--	--	--	2990	--
8:00	--	--	145	150	295	--	--	40	1	56	97	--	--	82	249	--	331	--	--	--	--	--	0	--	723	--
8:15	--	--	155	149	304	--	--	31	--	64	95	--	1	84	217	--	302	--	--	--	--	--	0	--	701	--
8:30	--	--	134	160	294	--	--	33	--	69	102	--	--	65	206	--	271	--	--	--	--	--	0	--	667	--
8:45	--	--	154	149	303	--	--	35	--	73	108	--	--	96	218	--	314	--	--	--	--	--	0	--	725	--
Hour Total	--	--	588	608	1196	--	--	139	1	262	402	--	1	327	890	--	1218	--	--	--	--	--	--	--	2816	--
9:00	--	--	129	164	293	--	--	31	--	68	99	--	--	64	189	--	253	--	--	--	--	--	0	--	645	--
9:15	--	--	118	134	252	--	--	30	--	85	115	--	--	70	167	--	237	--	--	--	--	--	0	--	604	--
9:30	--	--	129	151	280	--	--	26	--	54	80	--	--	55	168	--	223	--	--	--	--	--	0	--	583	--
9:45	--	--	113	116	229	--	--	31	1	61	93	--	--	60	180	--	240	--	--	--	--	--	0	1	562	1
Hour Total	--	--	489	565	1054	--	--	118	1	268	387	--	--	249	704	--	953	--	--	--	--	--	--	1	2394	1
10:00	--	--	139	128	267	--	--	22	--	52	74	--	--	55	147	--	202	--	--	--	--	--	0	--	543	--
10:15	--	--	109	120	229	--	--	33	--	66	99	--	--	45	174	--	219	--	--	--	--	--	0	--	547	--
10:30	--	--	127	116	243	--	--	30	--	68	98	--	--	54	218	--	272	--	--	--	--	--	0	--	613	--
10:45	--	--	134	124	258	--	--	27	--	72	99	--	--	60	176	--	236	--	--	--	--	--	0	--	593	--
Hour Total	--	--	509	488	997	--	--	112	--	258	370	--	--	214	715	--	929	--	--	--	--	--	--	--	2296	--
11:00	--	--	133	136	269	--	--	26	--	67	93	1	--	49	195	--	244	--	--	--	--	--	0	--	606	1
11:15	--	--	105	141	246	--	--	30	1	82	113	--	--	43	200	--	243	--	--	--	--	--	0	--	602	--
11:30	--	--	146	170	316	--	--	33	1	63	97	7	--	45	199	--	244	--	--	--	--	--	0	--	657	7
11:45	--	--	136	150	286	1	--	34	--	87	121	1	1	54	225	--	280	--	--	--	--	--	0	1	687	3
Hour Total	--	--	520	597	1117	1	--	123	2	299	424	9	1	191	819	--	1011	--	--	--	--	--	--	1	2552	11
12:00	--	--	139	157	296	--	--	26	--	77	103	--	--	42	212	--	254	--	--	--	--	--	0	--	653	--
12:15	--	--	157	176	333	--	--	36	--	86	122	--	--	59	234	--	293	--	--	--	--	--	0	--	748	--
12:30	--	--	143	184	327	--	--	25	--	94	119	--	--	56	236	--	292	--	--	--	--	--	0	--	738	--
12:45	--	--	150	156	306	--	--	33	--	82	115	1	--	58	224	--	282	--	--	--	--	--	0	--	703	1
Hour Total	--	--	589	673	1262	--	--	120	--	339	459	1	--	215	906	--	1121	--	--	--	--	--	--	--	2842	1
13:00	--	--	141	165	306	--	--	31	--	94	125	--	--	58	206	--	264	--	--	--	--	--	0	--	695	--
13:15	--	--	144	152	296	--	--	29	1	78	108	--	--	59	225	--	284	--	--	--	--	--	0	--	688	--
13:30	--	--	158	197	355	--	--	37	--	81	118	--	--	82	237	--	319	--	--	--	--	--	0	--	792	--
13:45	--	--	162	184	346	--	--	41	--	87	128	--	--	74	235	--	309	--	--	--	--	--	0	--	783	--
Hour Total	--	--	605	698	1303	--	--	138	1	340	479	--	--	273	903	--	1176	--	--	--	--	--	--	--	2958	--
14:00	--	--	159	186	345	--	--	49	--	73	122	--	1	65	271	--	337	--	--	--	--	--	0	--	804	--
14:15	--	--	176	165	341	--	--	52	--	121	173	--	--	68	252	--	320	--	--	--	--	--	0	--	834	--
14:30	--	--	198	225	423	--	--	42	--	103	145	--	--	77	301	--	378	--	--	--	--	--	0	--	946	--
14:45	--	--	195	169	364	--	--	26	--	107	133	--	--	67	338	--	405	--	--	--	--	--	0	--	902	--
Hour Total	--	--	728	745	1473	--	--	169	--	404	573	--	1	277	1162	--	1440	--	--	--	--	--	--	--	3486	--
15:00	--	--	172	210	382	--	--	39	--	104	143	--	--	62	334	--	396	--	--	--	--	--	0	--	921	--
15:15	--	--	223	188	411	--	--	32	1	86	119	--	--	70	319	--	389	--	--	--	--	--	0	--	919	--
15:30	--	--	227	240	467	--	--	34	--	62	96	--	--	82	326	--	408	--	--	--	--	--	0	--	971	--
15:45	--	--	174	168	342	--	--	29	--	75	104	--	--	80	315	--	395	--	--	--	--	--	0	--	841	--
Hour Total	--	--	796	806	1602	--	--	134	1	327	462	--	--	294	1294	--	1588	--	--	--	--	--	--	--	3652	--
16:00	--	--	182	217	399	--	--	42	--	89	131	2	--	75	321	--	396	--	--	--	--	--	0	--	926	2
16:15	--	--	202	183	385	--	--	24	2	75	101	--	--	66	297	--	363	--	--	--	--	--	0	--	849	--
16:30	--	--	219	183	402	--	--	27	2	69	98	--	--	68	350	--	418	--	--	--	--	--	0	--	918	--
16:45	--	--	190	162	352	--	--	32	--	67	99	--	--	74	336	--	410	--	--	--	--	--	0	--	861	--
Hour Total	--	--	793	745	1538	--	--	125	4	300	429	2	--	283	1304	--	1587	--	--	--	--	--	--	--	3554	2
17:00	--	--	181	188	369	--	--	39	--	77	116	--	1	60	295	--	356	--	--	--	--	--	0	--	841	--
17:15	--	--	188	163	351	--	--	21	--	82	103	--	--	67	328	--	395	--	--	--	--	--	0	--	849	--
17:30	--	--	185	167	352	--	--	42	--	84	126	--	--	68	339	--	407	--	--	--	--	--	0	--	885	--
17:45	--	--	156	172	328	--	--	39	--	78	117	--	--	54	262	--	316	--	--	--	--	--	0	--	761	--
Hour Total	--	--	710	690	1400	--	--	141	--	321	462	--	1	249	1224	--	1474	--	--	--	--	--	--	--	3336	--
Grand Total	--	--	7385	7834	15219	1	--	1659	10	3577	5246	13	4	3188	11263	--	14455	--	--	--	--	--	0	2	34920	16
% of App.	0.0%	0.0%	48.5%	51.5%			0.0%	31.6%	0.2%	68.2%			0.0%	22.1%	77.9%	0.0%		0.0%	0.0%	0.0%	0.0%					
% of Total	0.0%	0.0%	21.1%	22.4%	43.6%	6.3%	0.0%	4.8%	0.0%	10.2%	15.0%	81.3%	0.0%	9.1%	32.3%	0.0%	41.4%	0.0%	0.0%	0.0%	0.0%	0.0%	12.5%			
Cars Total	--	--	7020	7451	14471	1	--	1453	10	3341	4804	13	--	4	2989	10894	--	13887	--	--	--	--	0	2	33162	16
Cars % of Movement	0.0%	0.0%	95.1%	95.1%	95.1%	6.3%	0.0%	87.6%	100%	93.4%	91.6%	81.3%	100%	93.8%	96.7%	0.0%	96.1%	0.0%	0.0%	0.0%	0.0%	0.0%	12.5%		95.0%	
Trucks Total	--	--	365	383	748	--	--	206	--																	

# ALLIANT ENGINEERING, INC.

733 S Marquette Ave #700, Minneapolis, MN 55402

Intersection: TH 47 & I-694 North Ramp  
 Date: 3/19/2024  
 Duration: 0600-1800

Site Code: 607  
 Ref Pt: N/A  
 Page No: 2 of 4

All Vehicles (Cars & Trucks) Printed

Start Time	TH 47 Southbound						I-694 North Ramp Westbound						TH 47 Northbound						I-694 North Ramp Eastbound						Int. Veh. Total	Int. Ped/Bike Total
	U-Turn	Left	Thru	Right	App. Total	Peds/Bikes	U-Turn	Left	Thru	Right	App. Total	Peds/Bikes	U-Turn	Left	Thru	Right	App. Total	Peds/Bikes	U-Turn	Left	Thru	Right	App. Total	Peds/Bikes		
7:30	--	--	191	203	<b>394</b>	--	--	36	--	56	<b>92</b>	--	--	115	255	--	<b>370</b>	--	--	--	--	--	<b>0</b>	--	856	--
7:45	--	--	192	183	<b>375</b>	--	--	39	--	62	<b>101</b>	--	--	95	294	--	<b>389</b>	--	--	--	--	--	<b>0</b>	--	865	--
8:00	--	--	145	150	<b>295</b>	--	--	40	1	56	<b>97</b>	--	--	82	249	--	<b>331</b>	--	--	--	--	--	<b>0</b>	--	723	--
8:15	--	--	155	149	<b>304</b>	--	--	31	--	64	<b>95</b>	--	1	84	217	--	<b>302</b>	--	--	--	--	--	<b>0</b>	--	701	--
Hour Total	--	--	683	685	<b>1368</b>	--	--	146	1	238	<b>385</b>	--	1	376	1015	--	<b>1392</b>	--	--	--	--	--	--	--	3145	--
% of App.	0.0%	0.0%	49.9%	50.1%			0.0%	37.9%	0.3%	61.8%			0.1%	27.0%	72.9%	0.0%			0.0%	0.0%	0.0%	0.0%				
% of Total	0.0%	0.0%	21.7%	21.8%	43.5%	--	0.0%	4.6%	0.0%	7.6%	12.2%	--	0.0%	12.0%	32.3%	0.0%	44.3%	--	0.0%	0.0%	0.0%	0.0%	0.0%	--		
Cars Total	--	--	648	656	<b>1304</b>	--	--	121	1	218	<b>340</b>	--	1	355	976	--	<b>1332</b>	--	--	--	--	--	<b>0</b>	--	2976	--
Cars % of Movement	0.0%	0.0%	94.9%	95.8%	95.3%	--	0.0%	82.9%	100%	91.6%	88.3%	--	100%	94.4%	96.2%	0.0%	95.7%	--	0.0%	0.0%	0.0%	0.0%	0.0%	--	94.6%	--
Trucks Total	--	--	35	29	<b>64</b>	--	--	25	--	20	<b>45</b>	--	--	21	39	--	<b>60</b>	--	--	--	--	--	<b>0</b>	--	169	--
Trucks % of Movement	0.0%	0.0%	5.1%	4.2%	4.7%	--	0.0%	17.1%	0.0%	8.4%	11.7%	--	0.0%	5.6%	3.8%	0.0%	4.3%	--	0.0%	0.0%	0.0%	0.0%	0.0%	--	5.4%	--

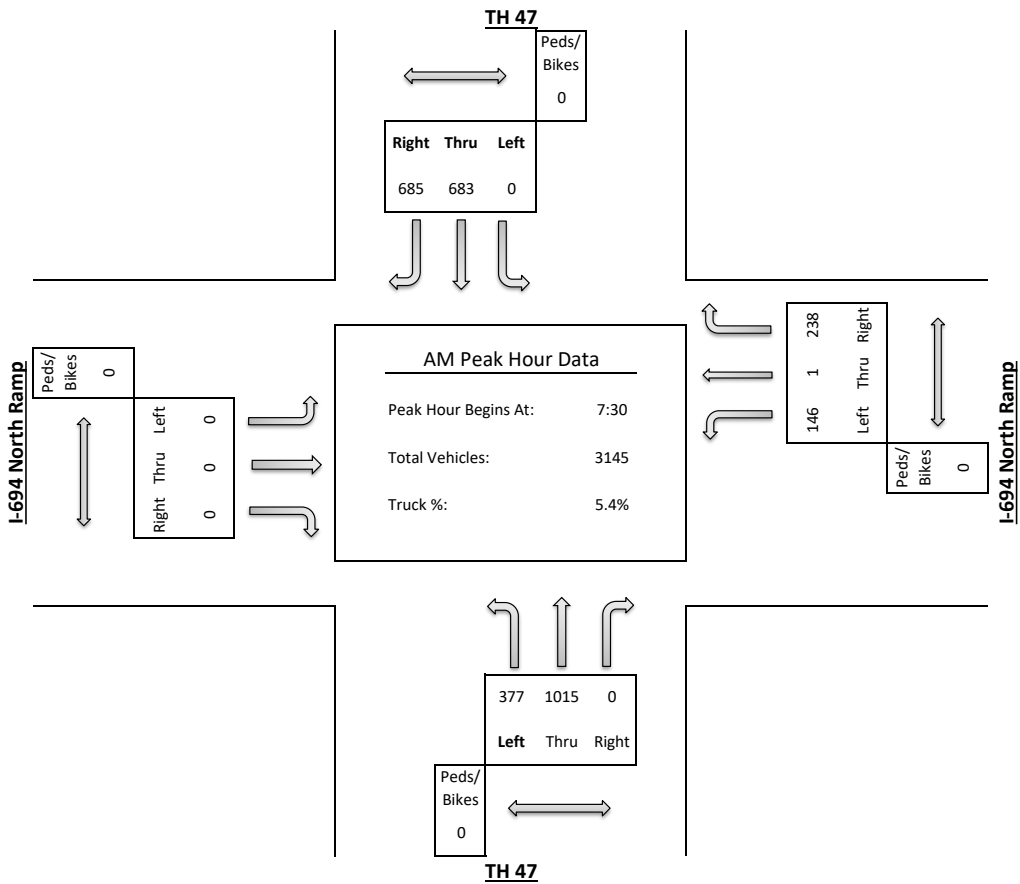

# ALLIANT ENGINEERING, INC.

733 S Marquette Ave #700, Minneapolis, MN 55402

Intersection: TH 47 & I-694 North Ramp  
 Date: 3/19/2024  
 Duration: 0600-1800

Site Code: 607  
 Ref Pt: N/A  
 Page No: 3 of 4

All Vehicles (Cars & Trucks) Printed

Start Time	TH 47 Southbound					I-694 North Ramp Westbound					TH 47 Northbound					I-694 North Ramp Eastbound					Int. Veh. Total	Int. Ped/Bike Total				
	U-Turn	Left	Thru	Right	App. Total	Peds/Bikes	U-Turn	Left	Thru	Right	App. Total	Peds/Bikes	U-Turn	Left	Thru	Right	App. Total	Peds/Bikes	U-Turn	Left			Thru	Right	App. Total	Peds/Bikes
12:15	--	--	157	176	<b>333</b>	--	--	36	--	86	<b>122</b>	--	--	59	234	--	<b>293</b>	--	--	--	--	--	<b>0</b>	--	748	--
12:30	--	--	143	184	<b>327</b>	--	--	25	--	94	<b>119</b>	--	--	56	236	--	<b>292</b>	--	--	--	--	--	<b>0</b>	--	738	--
12:45	--	--	150	156	<b>306</b>	--	--	33	--	82	<b>115</b>	1	--	58	224	--	<b>282</b>	--	--	--	--	--	<b>0</b>	--	703	1
13:00	--	--	141	165	<b>306</b>	--	--	31	--	94	<b>125</b>	--	--	58	206	--	<b>264</b>	--	--	--	--	--	<b>0</b>	--	695	--
Hour Total	--	--	591	681	<b>1272</b>	--	--	125	--	356	<b>481</b>	1	--	231	900	--	<b>1131</b>	--	--	--	--	--	--	--	2884	1
% of App.	0.0%	0.0%	46.5%	53.5%			0.0%	26.0%	0.0%	74.0%			0.0%	20.4%	79.6%	0.0%			0.0%	0.0%	0.0%	0.0%				
% of Total	0.0%	0.0%	20.5%	23.6%	44.1%	0.0%	0.0%	4.3%	0.0%	12.3%	16.7%	#####	0.0%	8.0%	31.2%	0.0%	39.2%	0.0%	0.0%	0.0%	0.0%	0.0%	0.0%	0.0%		
Cars Total	--	--	563	638	<b>1201</b>	--	--	100	--	333	<b>433</b>	1	--	209	857	--	<b>1066</b>	--	--	--	--	--	<b>0</b>	--	2700	1
Cars % of Movement	0.0%	0.0%	95.3%	93.7%	94.4%	0.0%	0.0%	80.0%	0.0%	93.5%	90.0%	#####	0.0%	90.5%	95.2%	0.0%	94.3%	0.0%	0.0%	0.0%	0.0%	0.0%	0.0%	0.0%	93.6%	
Trucks Total	--	--	28	43	<b>71</b>	--	--	25	--	23	<b>48</b>	--	--	22	43	--	<b>65</b>	--	--	--	--	--	<b>0</b>	--	184	--
Trucks % of Movement	0.0%	0.0%	4.7%	6.3%	5.6%	--	0.0%	20.0%	0.0%	6.5%	10.0%	--	0.0%	9.5%	4.8%	0.0%	5.7%	--	0.0%	0.0%	0.0%	0.0%	0.0%	--	6.4%	

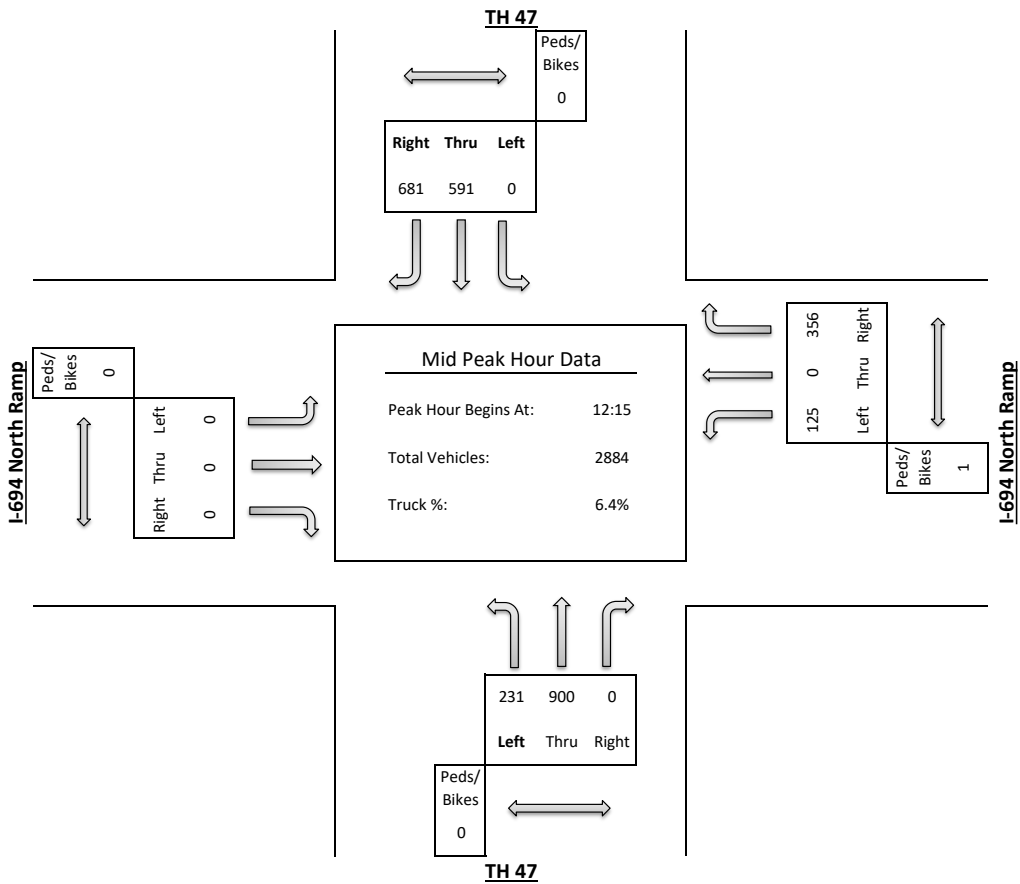

# ALLIANT ENGINEERING, INC.

733 S Marquette Ave #700, Minneapolis, MN 55402

Intersection: TH 47 & I-694 North Ramp  
 Date: 3/19/2024  
 Duration: 0600-1800

Site Code: 607  
 Ref Pt: N/A  
 Page No: 4 of 4

All Vehicles (Cars & Trucks) Printed

Start Time	TH 47 Southbound						I-694 North Ramp Westbound						TH 47 Northbound						I-694 North Ramp Eastbound						Int. Veh. Total	Int. Ped/Bike Total
	U-Turn	Left	Thru	Right	App. Total	Peds/Bikes	U-Turn	Left	Thru	Right	App. Total	Peds/Bikes	U-Turn	Left	Thru	Right	App. Total	Peds/Bikes	U-Turn	Left	Thru	Right	App. Total	Peds/Bikes		
14:45	--	--	195	169	<b>364</b>	--	--	26	--	107	<b>133</b>	--	--	67	338	--	<b>405</b>	--	--	--	--	--	<b>0</b>	--	902	--
15:00	--	--	172	210	<b>382</b>	--	--	39	--	104	<b>143</b>	--	--	62	334	--	<b>396</b>	--	--	--	--	--	<b>0</b>	--	921	--
15:15	--	--	223	188	<b>411</b>	--	--	32	1	86	<b>119</b>	--	--	70	319	--	<b>389</b>	--	--	--	--	--	<b>0</b>	--	919	--
15:30	--	--	227	240	<b>467</b>	--	--	34	--	62	<b>96</b>	--	--	82	326	--	<b>408</b>	--	--	--	--	--	<b>0</b>	--	971	--
Hour Total	--	--	817	807	<b>1624</b>	--	--	131	1	359	<b>491</b>	--	--	281	1317	--	<b>1598</b>	--	--	--	--	--	<b>0</b>	--	3713	--
% of App.	0.0%	0.0%	50.3%	49.7%			0.0%	26.7%	0.2%	73.1%			0.0%	17.6%	82.4%	0.0%			0.0%	0.0%	0.0%	0.0%				
% of Total	0.0%	0.0%	22.0%	21.7%	43.7%	--	0.0%	3.5%	0.0%	9.7%	13.2%	--	0.0%	7.6%	35.5%	0.0%	43.0%	--	0.0%	0.0%	0.0%	0.0%	0.0%	--		
Cars Total	--	--	793	785	<b>1578</b>	--	--	121	1	345	<b>467</b>	--	--	268	1287	--	<b>1555</b>	--	--	--	--	--	<b>0</b>	--	3600	--
Cars % of Movement	0.0%	0.0%	97.1%	97.3%	97.2%	--	0.0%	92.4%	100%	96.1%	95.1%	--	0.0%	95.4%	97.7%	0.0%	97.3%	--	0.0%	0.0%	0.0%	0.0%	0.0%	--	97.0%	--
Trucks Total	--	--	24	22	<b>46</b>	--	--	10	--	14	<b>24</b>	--	--	13	30	--	<b>43</b>	--	--	--	--	--	<b>0</b>	--	113	--
Trucks % of Movement	0.0%	0.0%	2.9%	2.7%	2.8%	--	0.0%	7.6%	0.0%	3.9%	4.9%	--	0.0%	4.6%	2.3%	0.0%	2.7%	--	0.0%	0.0%	0.0%	0.0%	0.0%	--	3.0%	--

